

Instrukcja montażu bramy rozsuwanej EI 60, EI 120



Spis treści

Widok ogólny i części bramy.	3
Weryfikacja wymiarów otworu.	3
Montaż skrzydła.	4
Montaż konsol.	6
Montaż szyny jezdnej.	6
Montaż konsol rolek sprzęgających skrzydła bramy.	7
Zakładanie skrzydła.	7
Montaż profili labiryntowych.	8
Montaż linki synchronizującej.	9
Montaż przeciwcieżaru.	10
Montaż regulatora prędkości zamykania.	11
Montaż amortyzatora.	11
Montaż elektro-trzymacza.	12
Montaż obudowy szyny.	13
Montaż topika termicznego.	14
Końcowa weryfikacja montażu.	14

Widok ogólny i części bramy

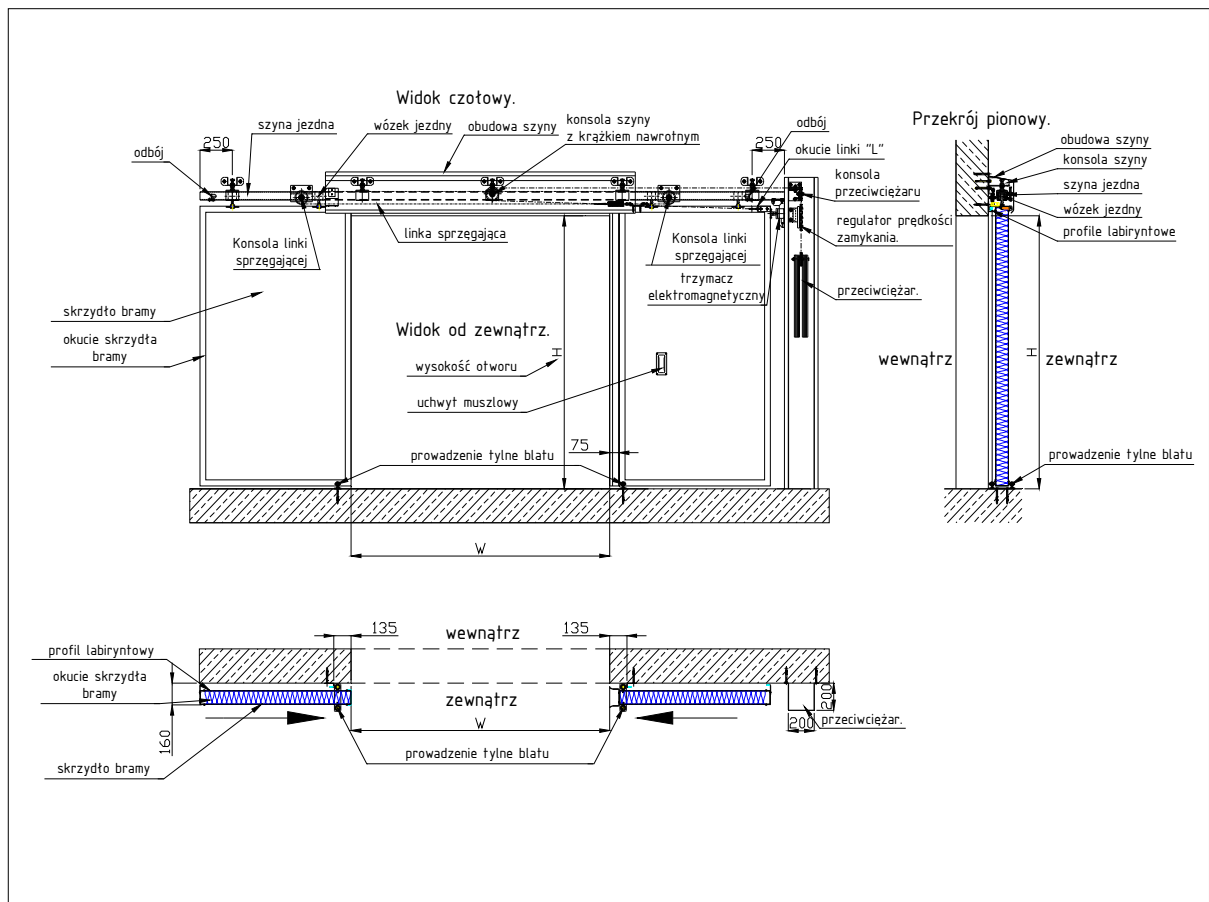

Weryfikacja wymiarów otworu.

Przed rozpoczęciem montażu należy zweryfikować czy wymiary otworu są zgodne z wymiarami zamówionej bramy oraz sprawdzić wymiary nadproża i ścian.

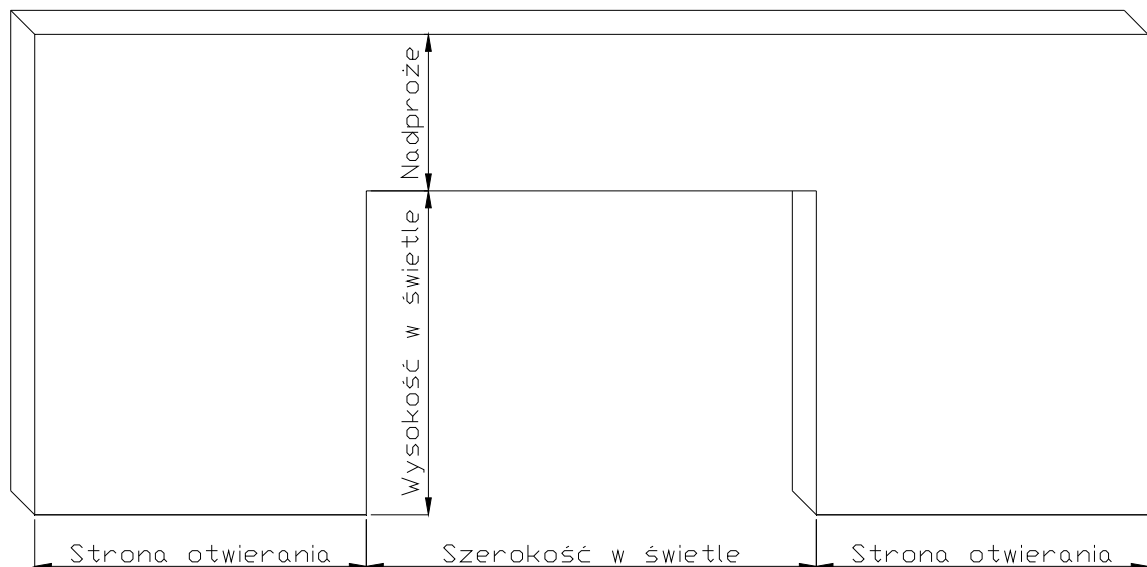

Montaż skrzydła

Montaż paneli należy wykonać na równej powierzchni i z wykorzystaniem dwóch drewnianych podpórek

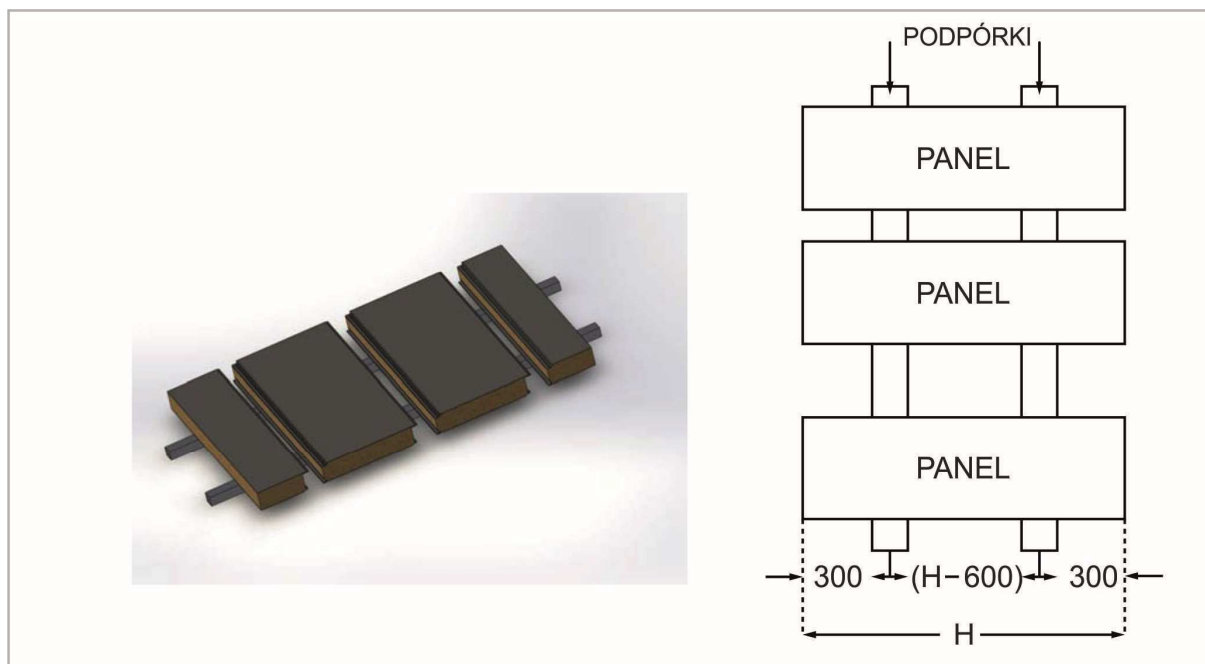

Okucie paneli

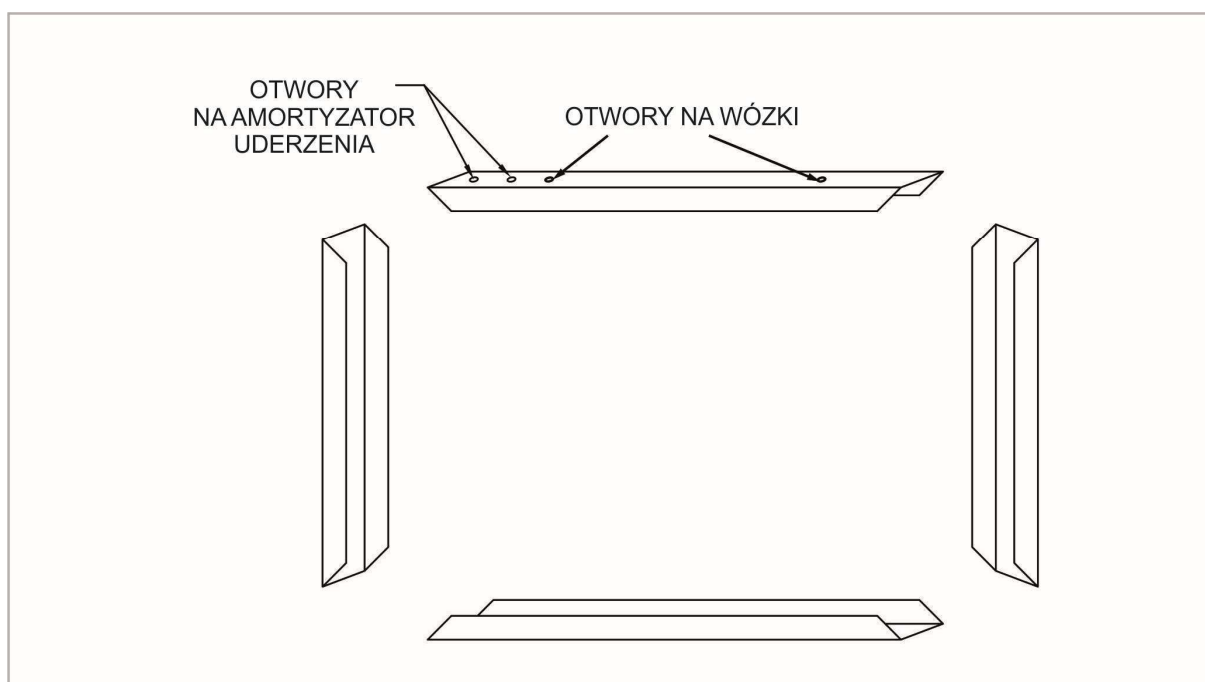

Montaż konsol.

Przed montażem konsol należy wyznaczyć linię 170mm powyżej nadproża, tak jak na załączonym rysunku. Dystans między konsolami zależy od typu i wagi bramy.

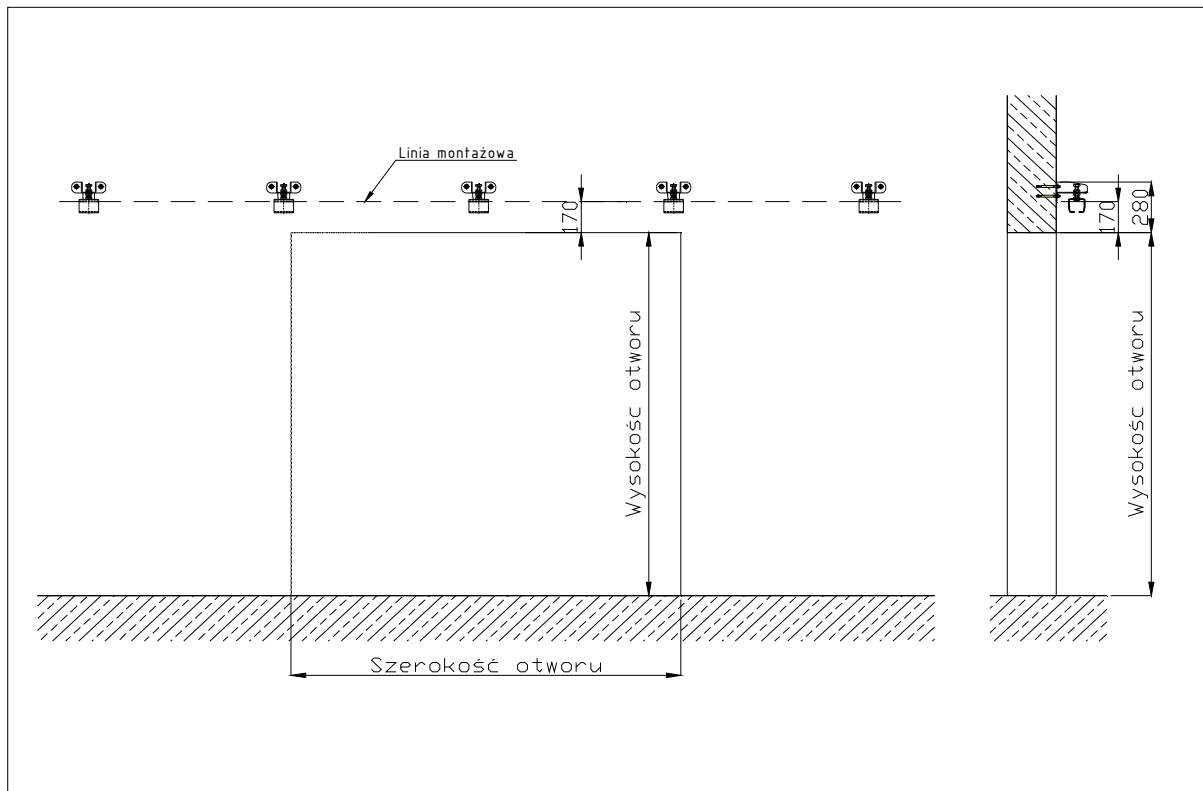

Montaż szyny jezdnej.

Szyna montowana jest w uchwytach konsol. Po zamontowaniu należy sprawdzić jej wypoziomowanie.

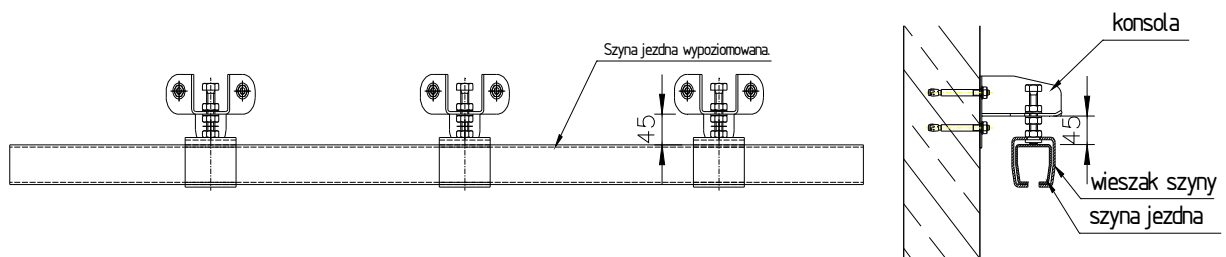

Montaż konsol rolek sprzęgających skrzydła bramy.

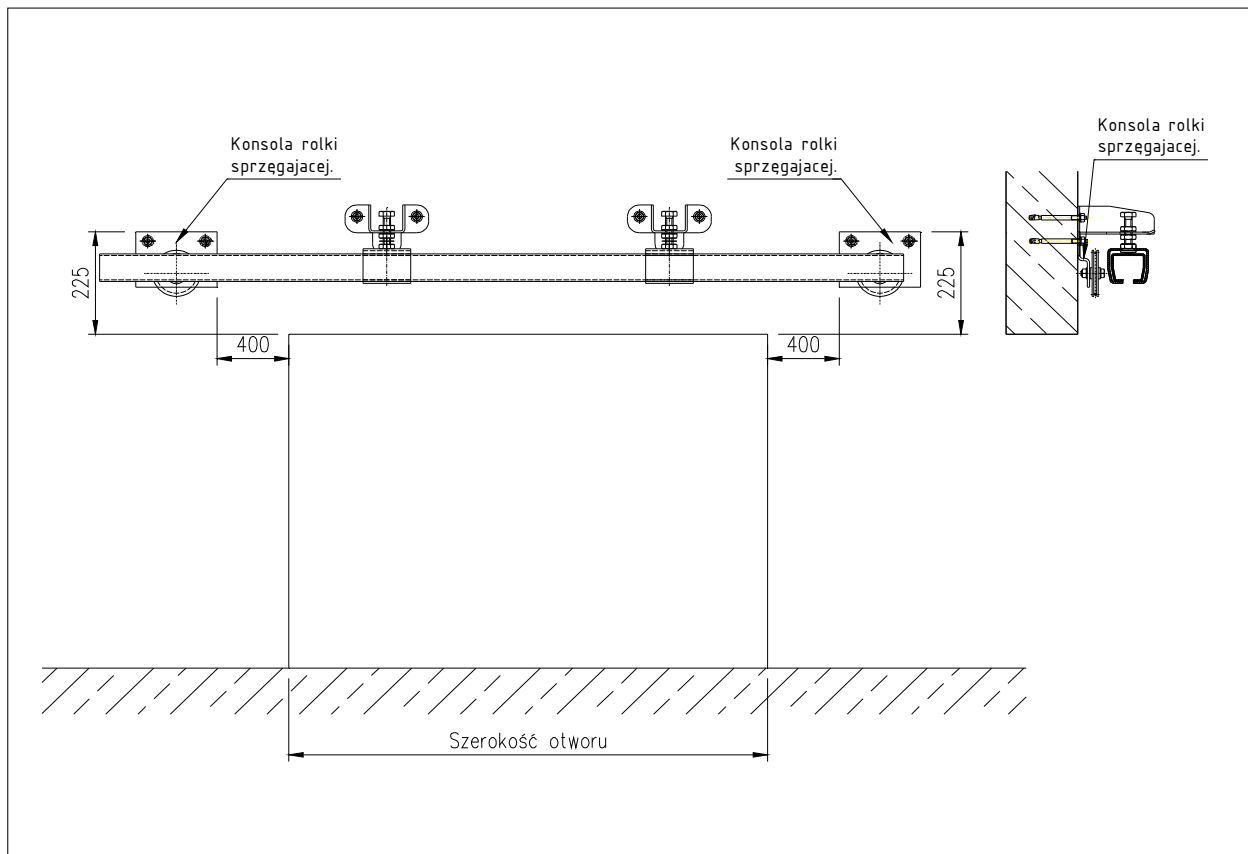

Zakładanie skrzydeł.

Wózki jezdne wkręć w skrzydło bramy. Następnie skrzydło należy zawiesić na szynie i skrócić mocowanie nakrętkami. Brama powinna znajdować się 10-20mm nad posadzką.

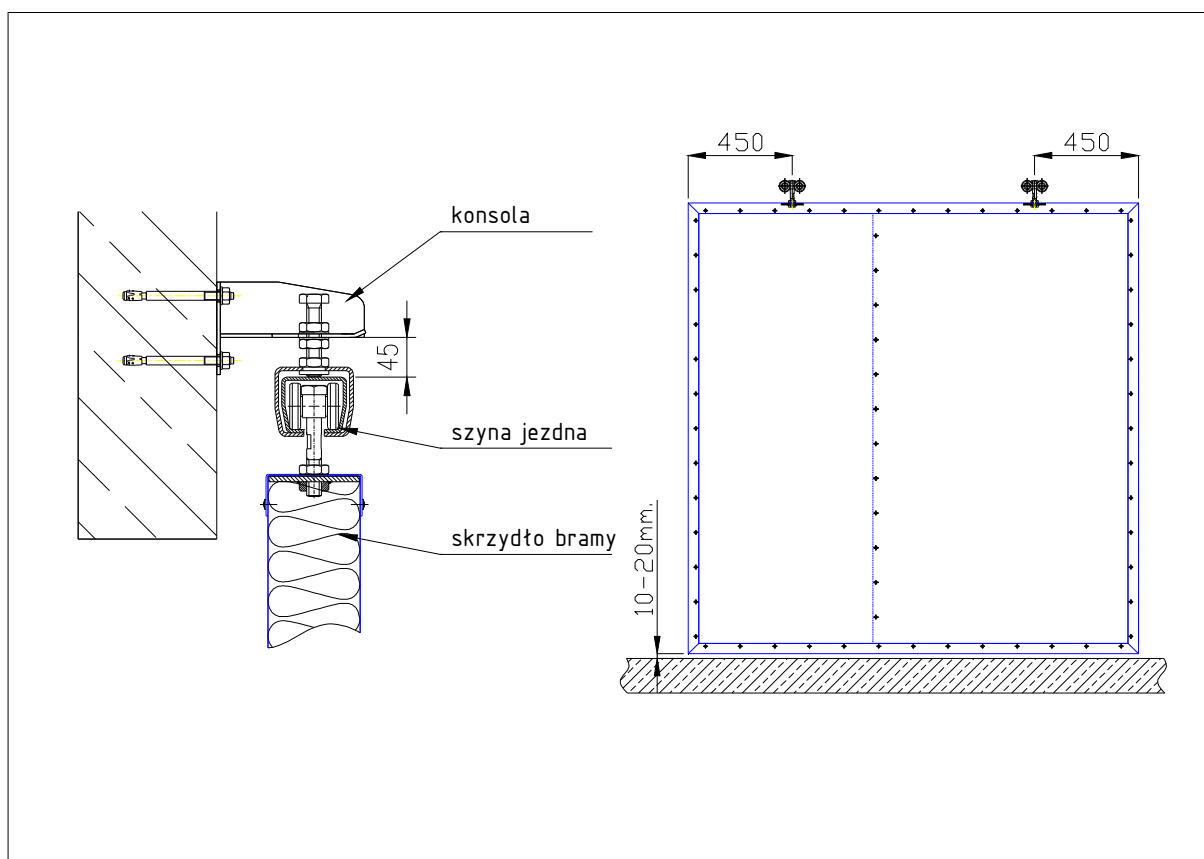

Montaż dolnych rolek prowadzących.

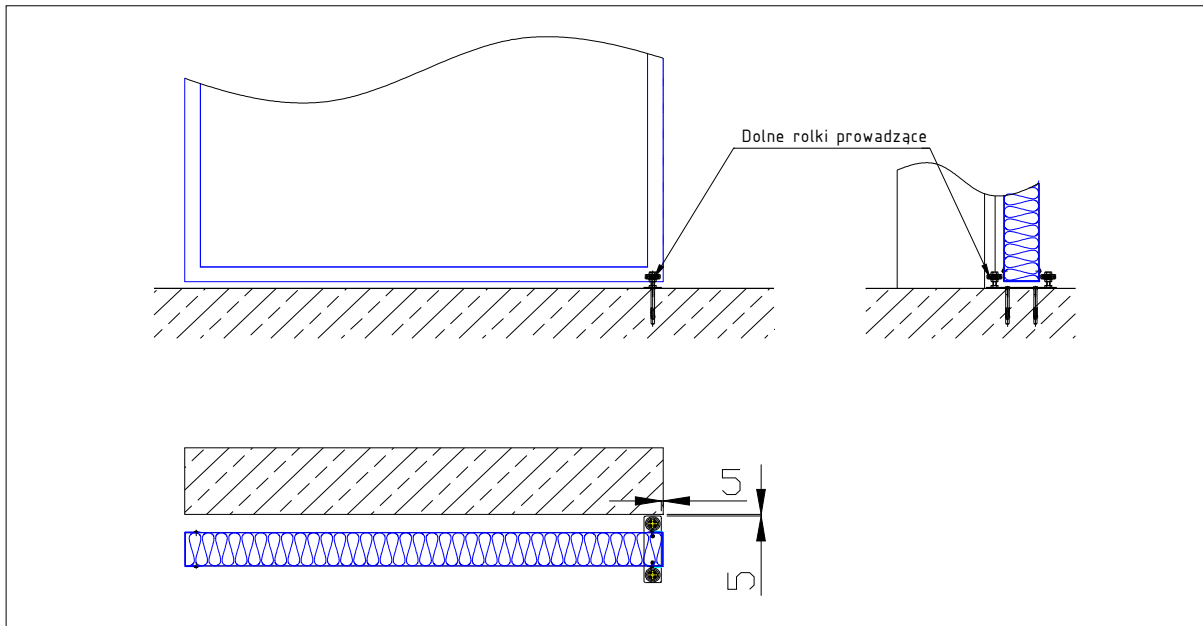

Montaż profili labiryntowych.

Profile od strony ściany ("J") należy zamocować za pomocą kotew ramowych 10x72mm. Profile labiryntowe („L”) należy zamocować za pomocą wkrętów samowiercących 4x2x25. Następnie należy zamocować uszczelki pęczniące.

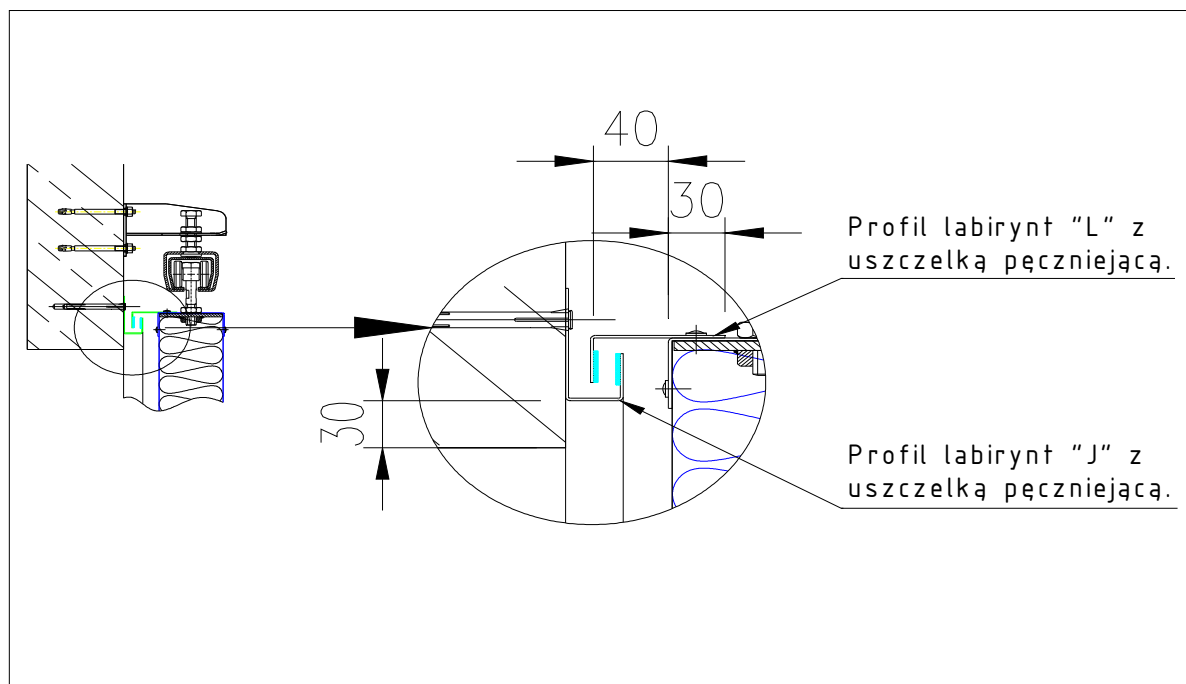

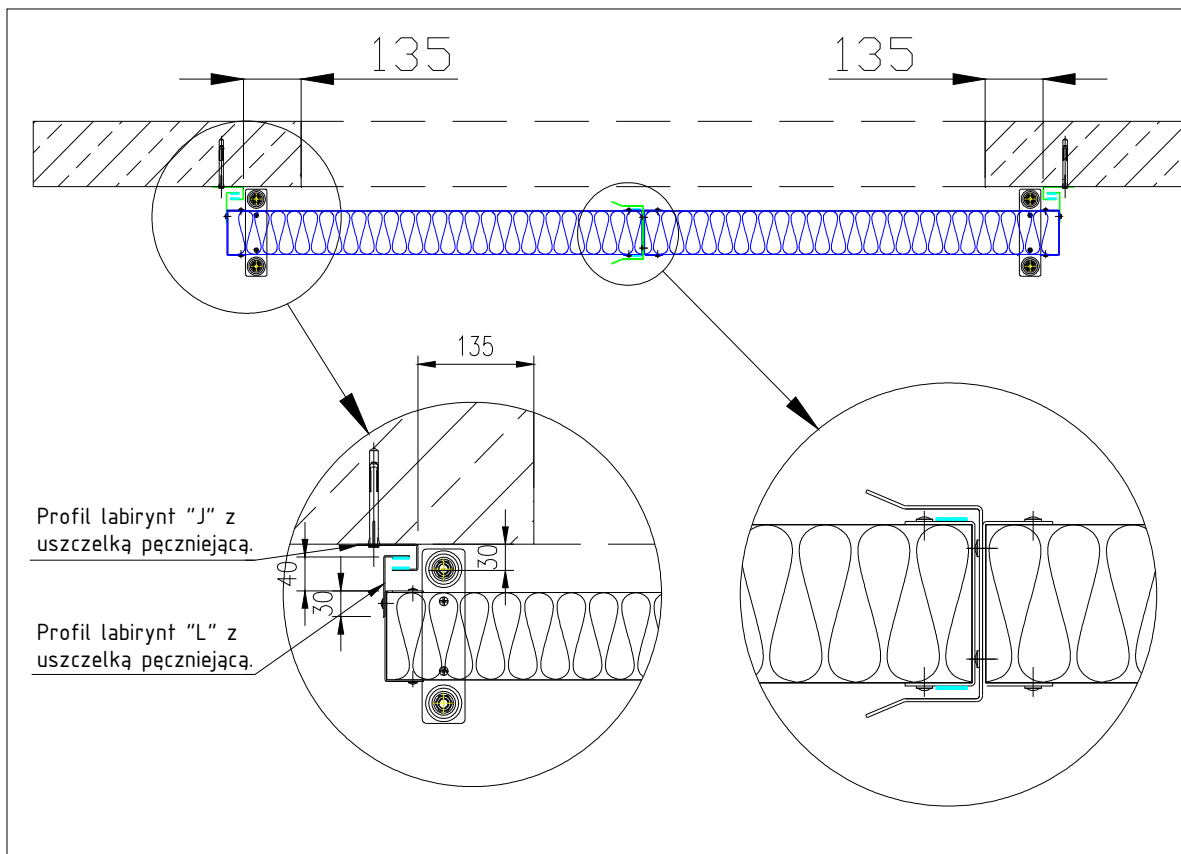

Montaż linki sprzęgającej.

Ustawić skrzydła w pozycji zamkniętej i zamocować zaciski na górnej i dolnej linie sprzęgającej, tak jak pokazano na rysunku.

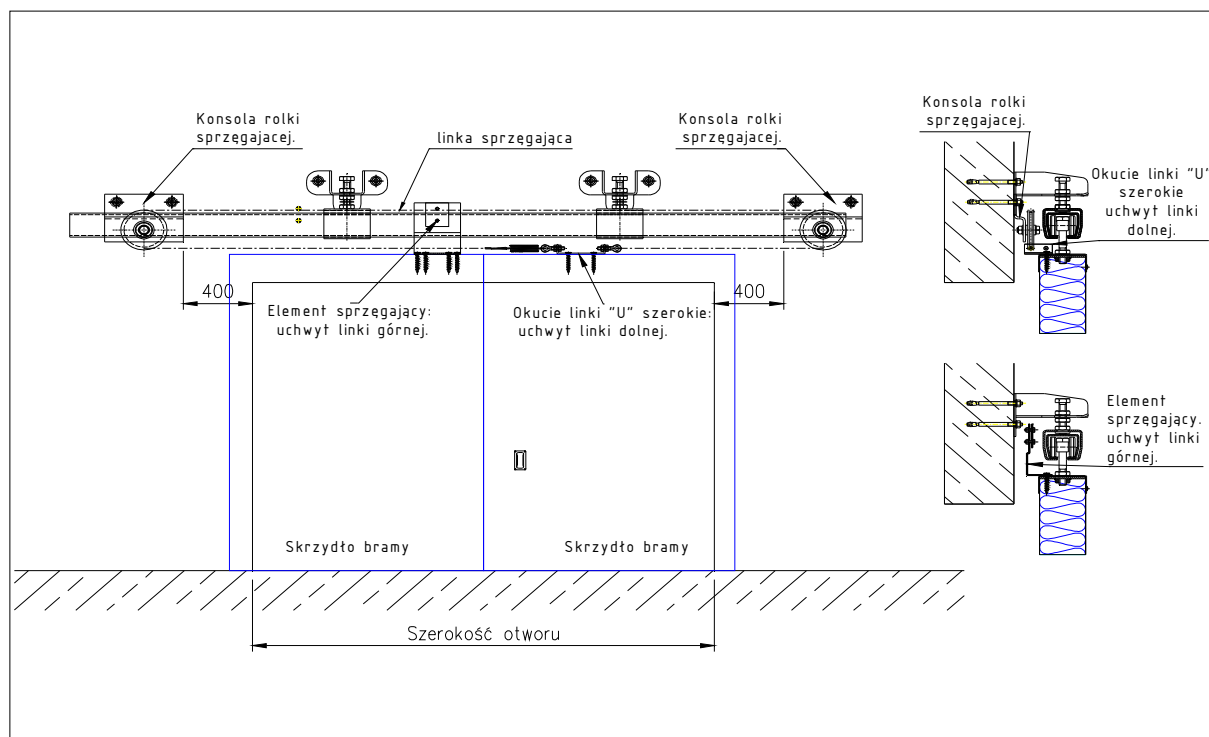

Montaż przeciwciężaru.

Umieścić obciążenie w obudowie i przełożyć stalową linkę przez odpowiednie krążki i/lub regulator szybkości zamykania, aż do okucia linki „L” na tyle skrzydła bramy (według poniższego rysunku).

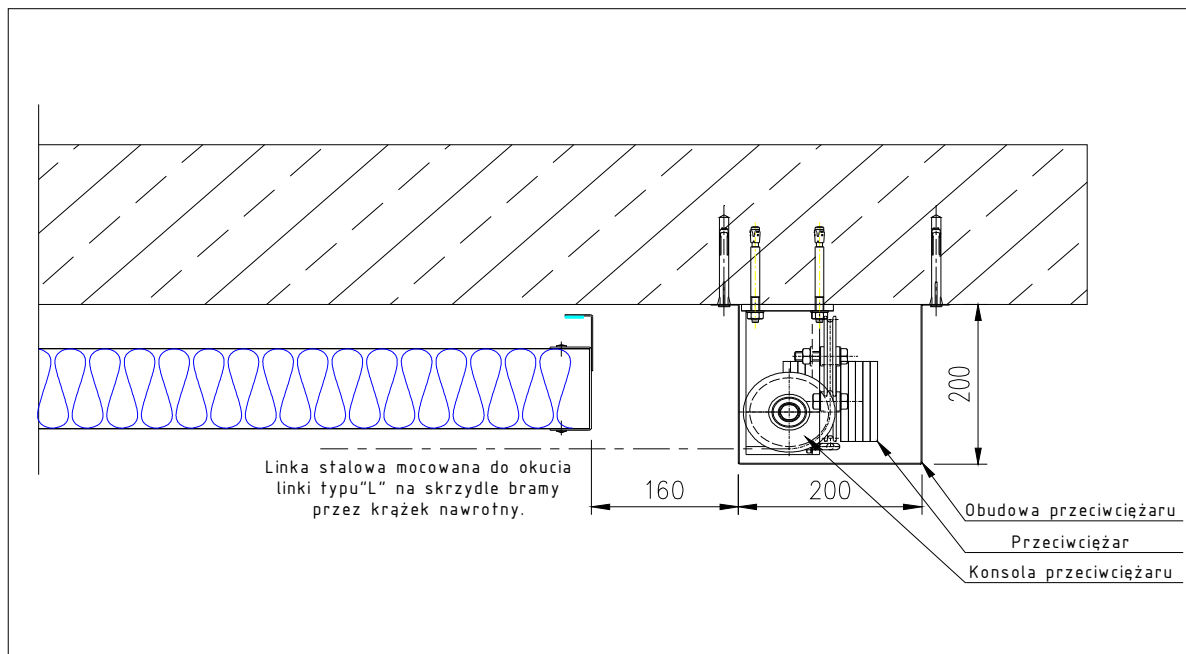
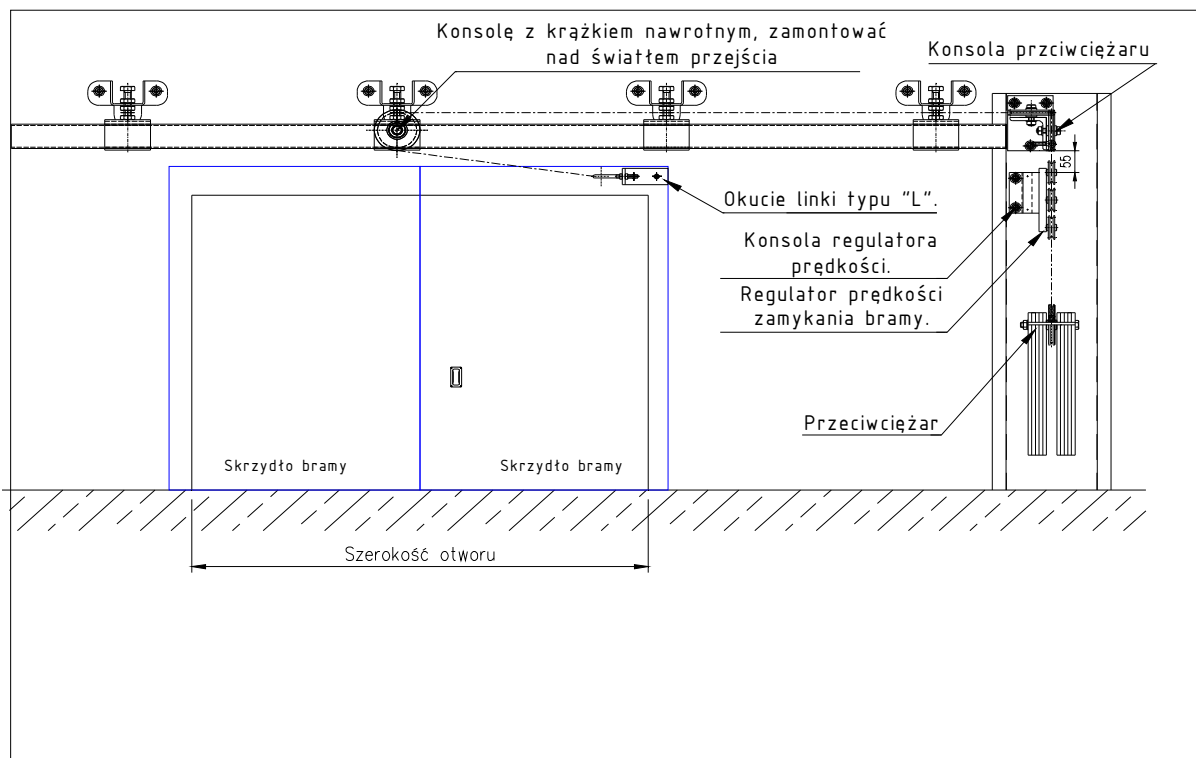

Montaż regulatora prędkości zamykania.

Regulator szybkości montowany w obudowie przeciwcieżaru, pomaga utrzymać jednakową i kontrolowaną prędkość zamykania. Regulator posiada możliwość regulacji oporu przesuwania się liny oraz kierunku.

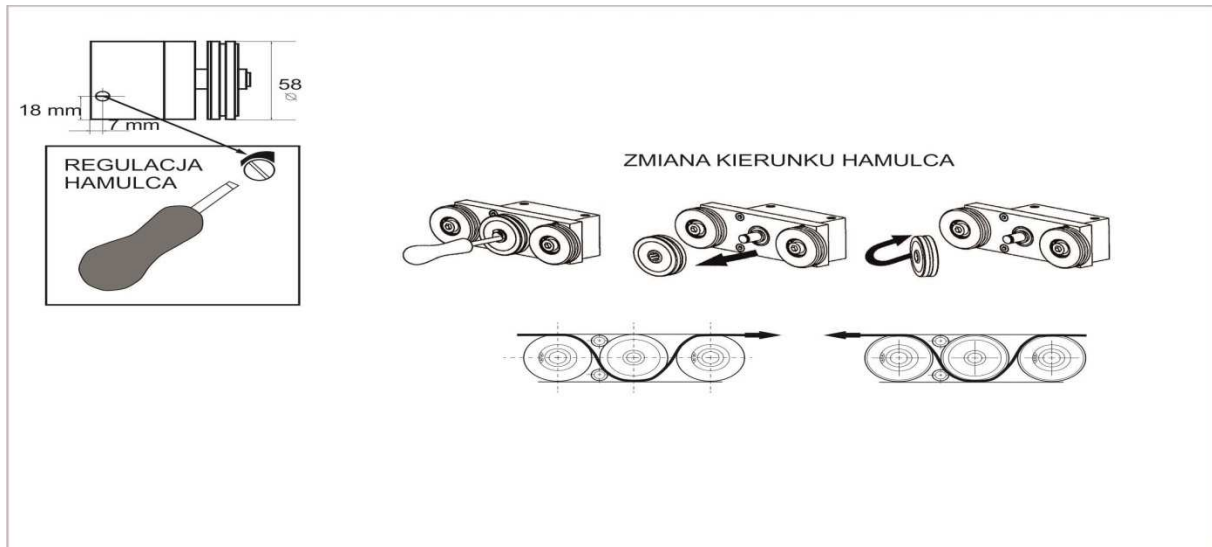

Montaż amortyzatora.

Regulacja odbywa się za pomocą przekręcenia całkowicie wysuniętego trzpienia.

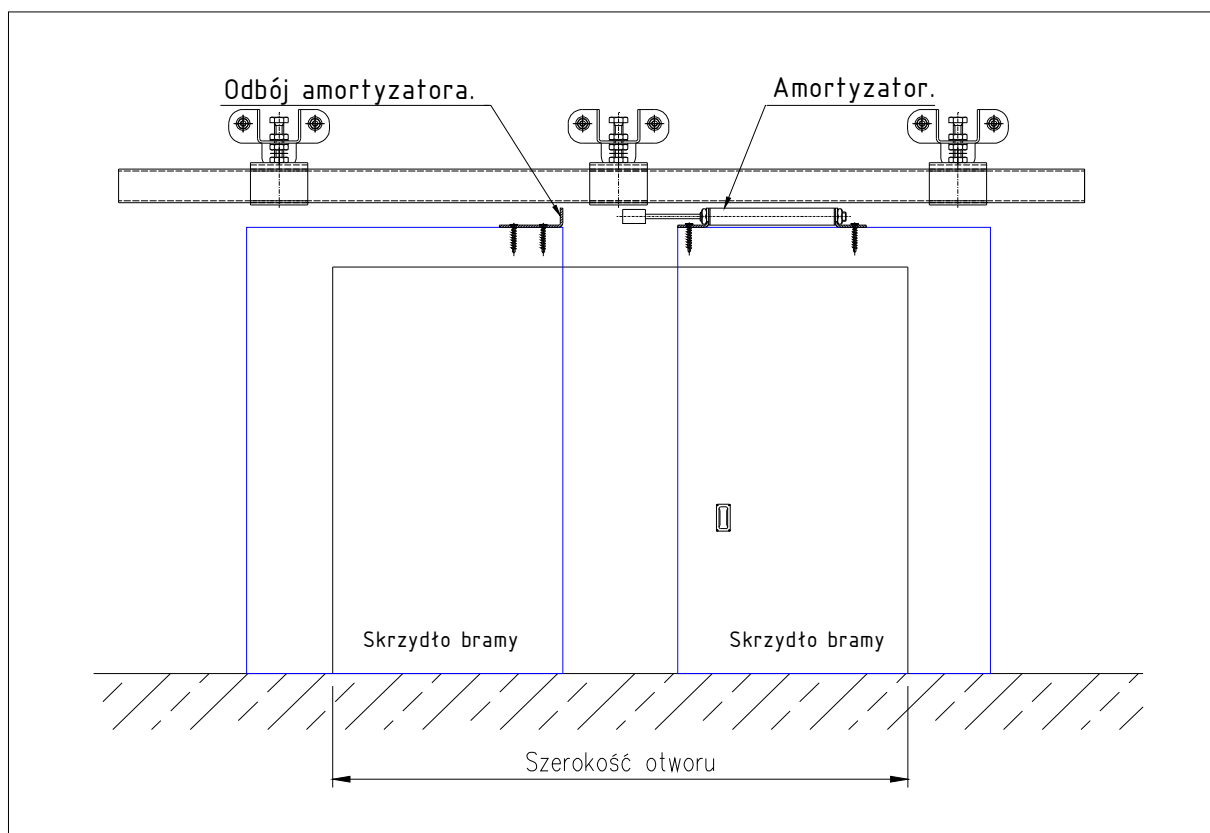

Montaż elektro-trzymacza.

W górnej tylnej części skrzydła należy przekręcić płytkę (zworę) elektro-trzymacza. Następnie należy otworzyć bramę aż do zetknięcia z odbojnikiem. Wspornik elektro-trzymacza należy przymocować do prowadnicy za pomocą śrub i wyregulować połączenie elektro-trzymacza z płytą zainstalowaną na skrzydle. Elektro-trzymacz z przyciskiem zwalniającym zgodny z normą UNE CE1155, zasilany 24VDC z poborem prądu 70 mA.

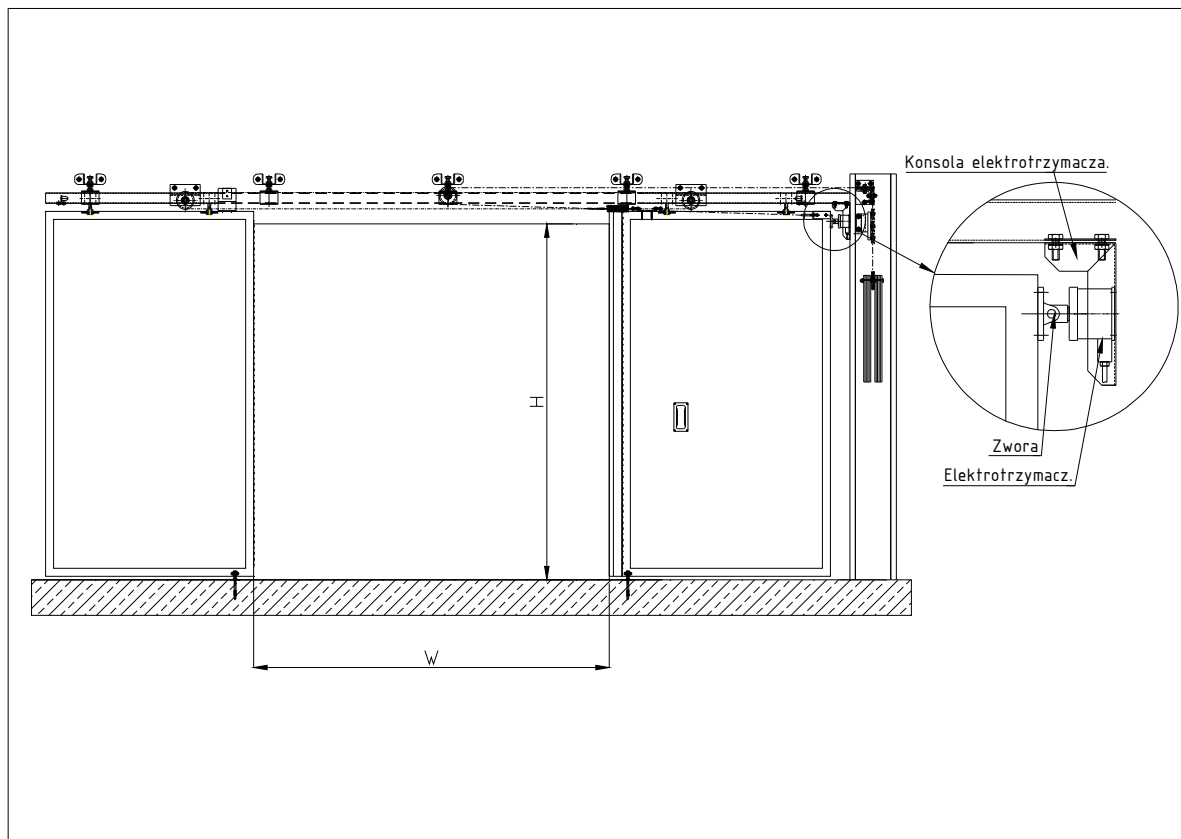

Montaż obudowy szyny.

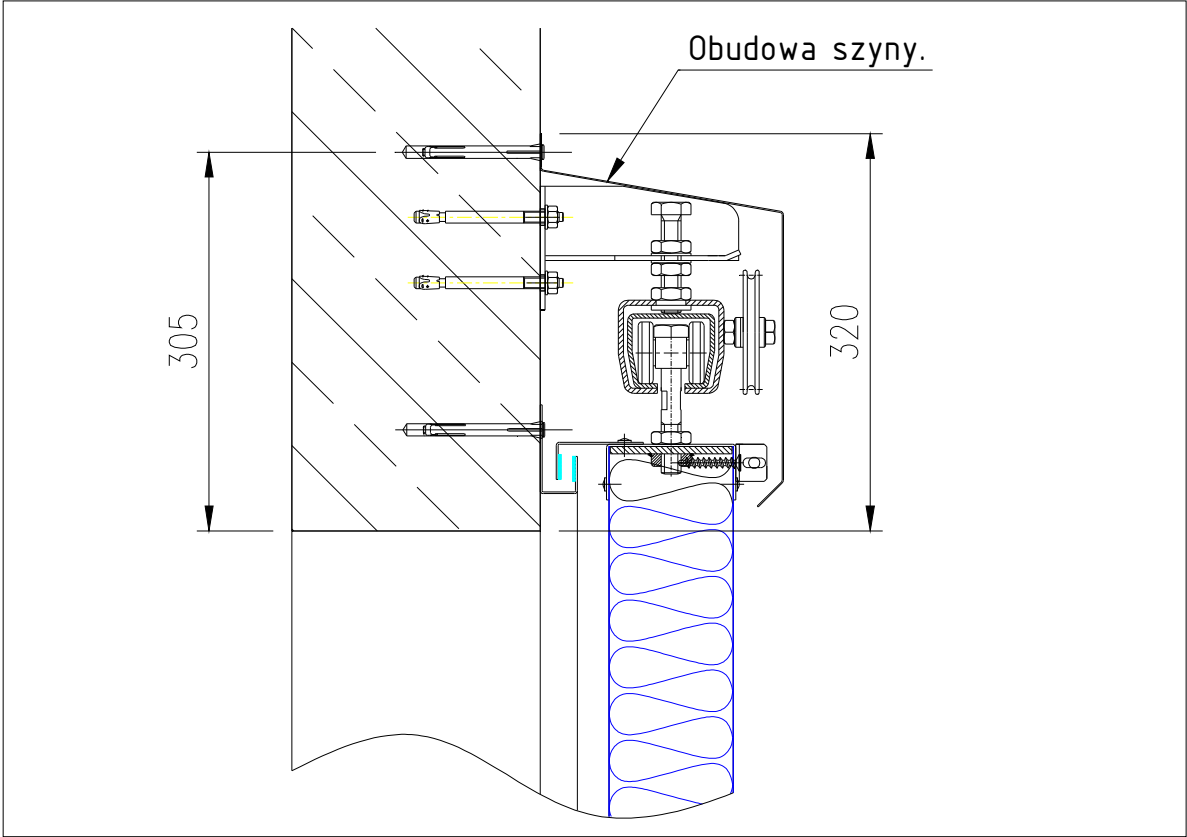
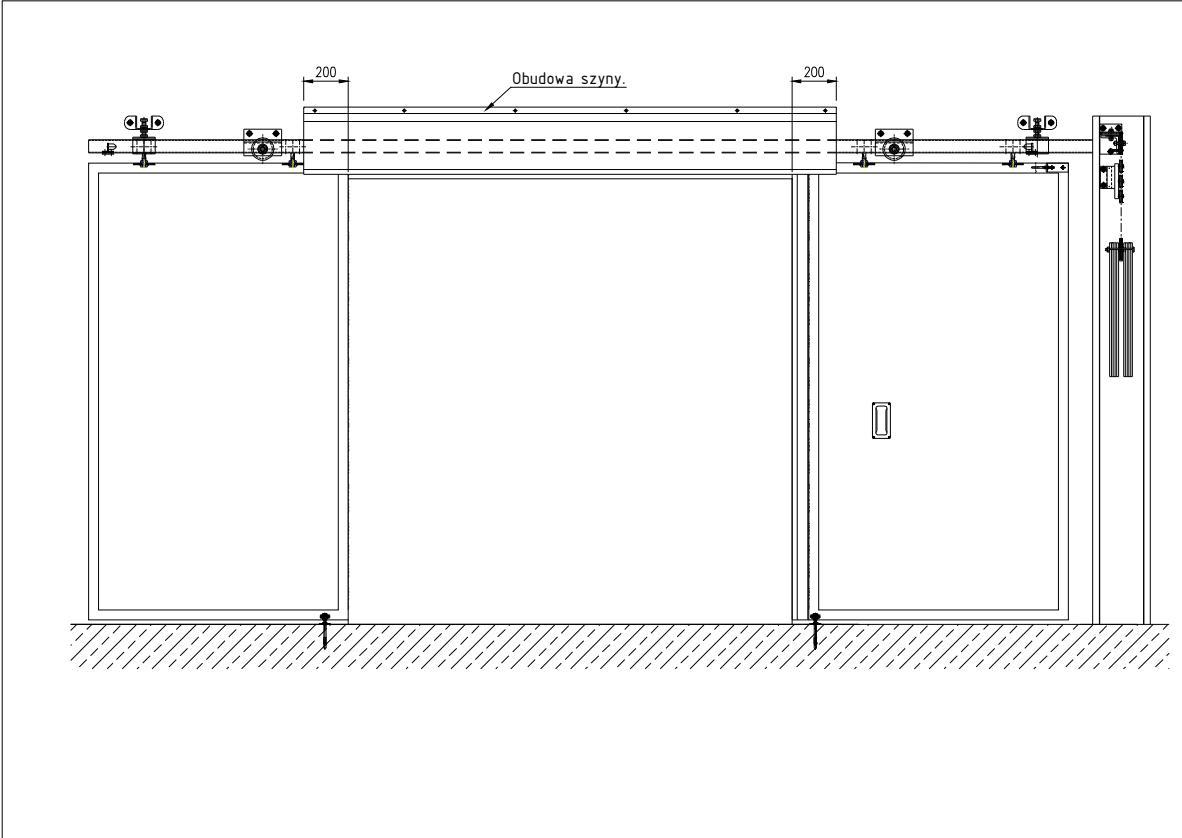

Montaż topika termicznego.

Montaż topika należy wykonać poprzez przykręcenie dwóch płyt mocujących, jednej do skrzydła bramy, drugiej do ściany. Bezpiecznik termiczny działa, jako element utrzymujący bramę w pozycji otwartej i zwalnia ją po osiągnięciu temperatury 68 °C.

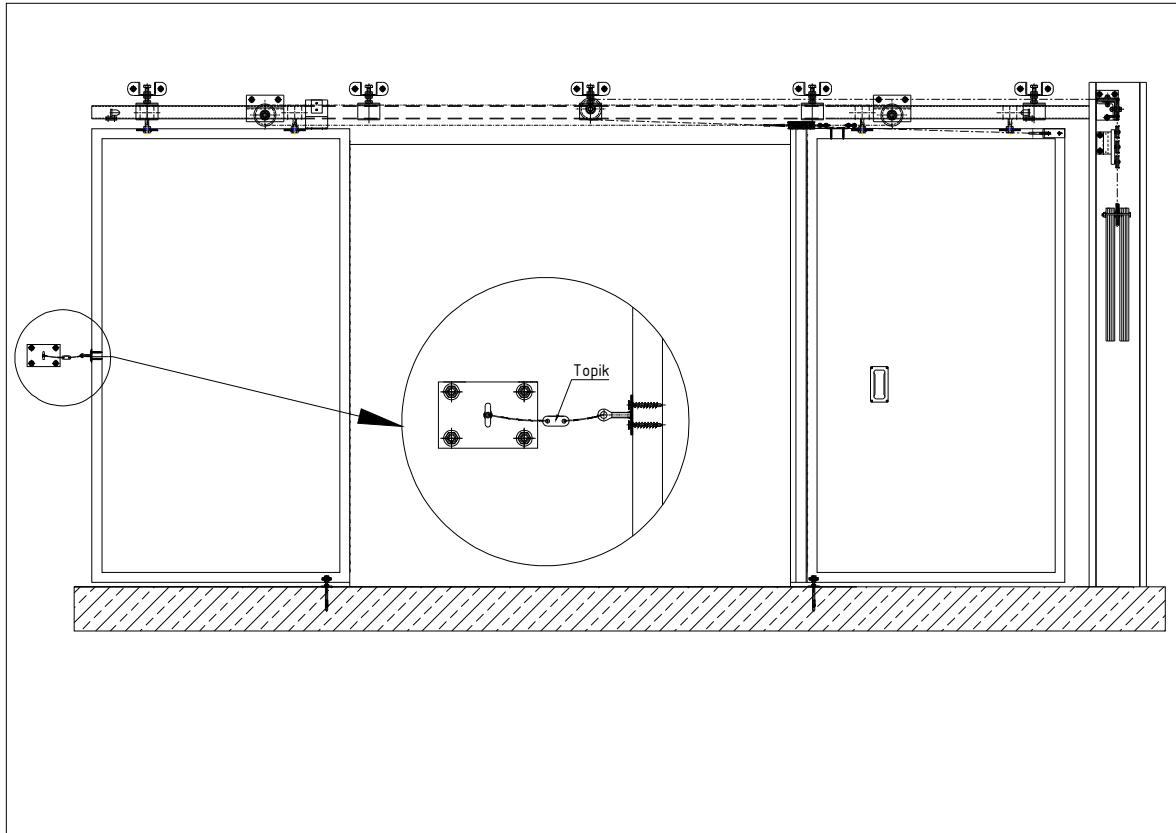

Końcowa weryfikacja montażu

Po zainstalowaniu wszystkich elementów należy przeprowadzić próby otwarcia i zamknięcia bramy